

ANEXO 2

Referencia a respuestas de preguntas: 6.38 y 6.39.

2.1. Rejilla de protección para puesta a tierra

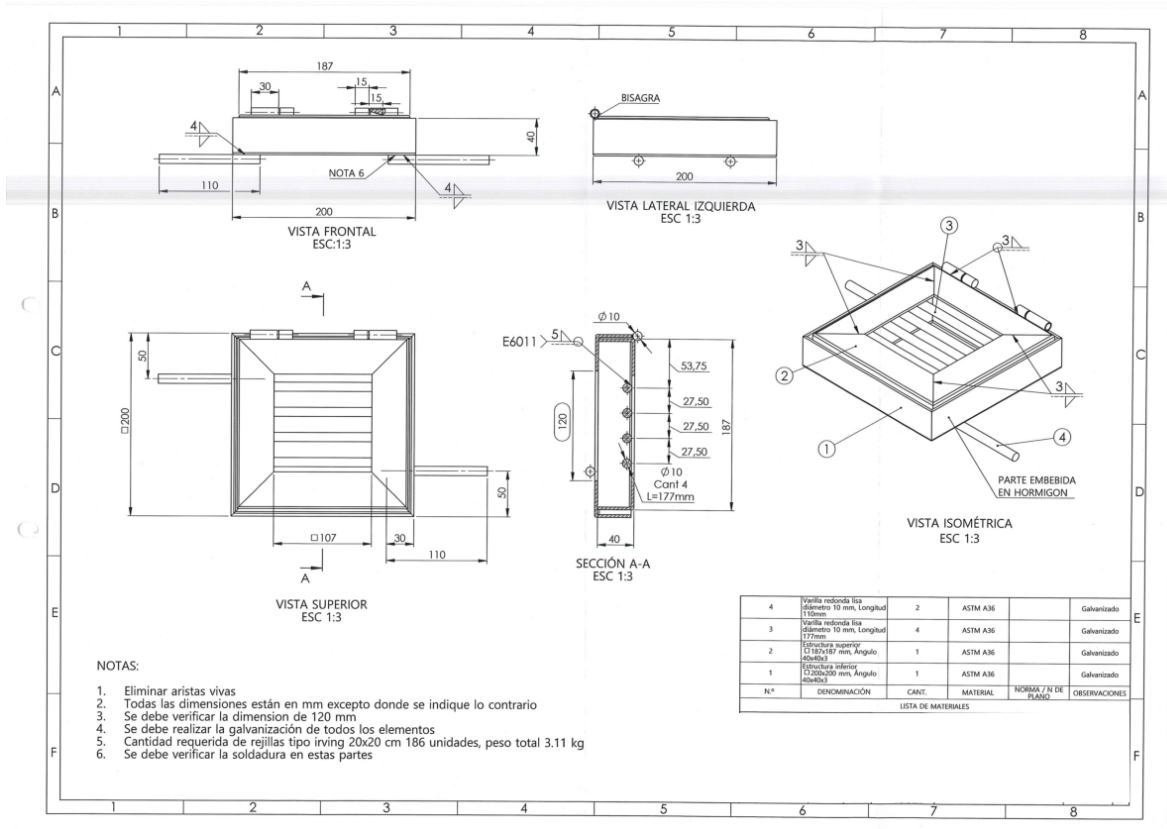

2.2. Detalle de puesta a tierra

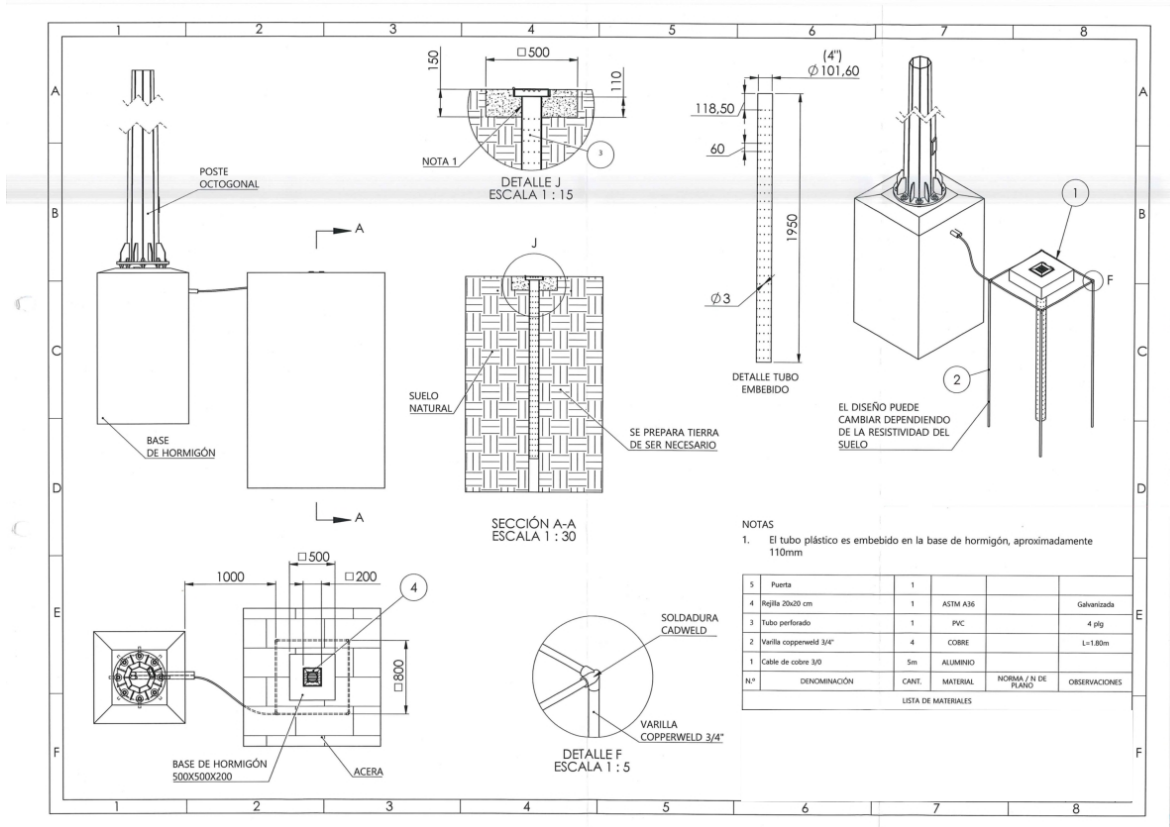

2.3. Soporte Pararrayo

